

MANUAL PARA INSTALACIÓN, USO Y MANTENIMIENTO

Equipos de congelación y refrigeración

Congelador Horizontal

Congelador Vertical

Vitrina Vertical

Vitrina Vertical Froster

Vitrina Horizontal

Vitrina Horizontal Froster

Cubeteros

Enfriador Horizontal

Fuente de agua

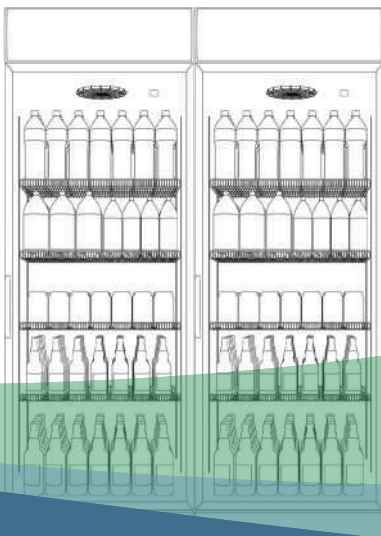

 **Inducol**
Frio que perdura

¡Felicitaciones!

Es motivo de orgullo para Inducol S.A.S saber que usted nos ha brindado su confianza al adquirir este producto, resultado de nuestro esfuerzo en diseño, desarrollo e investigación. Usted ha seleccionado el mejor producto del mercado comercial, fabricado con los más estrictos controles de calidad y los mejores materiales disponibles.

Importante

Leer cuidadosamente este manual en su totalidad antes de instalar y usar el equipo, esto permitirá obtener un rendimiento óptimo y mantener las condiciones de garantía. Hacer caso omiso de estas recomendaciones puede ocasionar mal funcionamiento, daños en el equipo e incrementar el consumo de energía.

Conservar este manual en un lugar seguro para futuras referencias o solicitudes de garantía.

Antes de la instalación:

¡Pensar antes de abrir!



No use cables de extensión

Coloque la unidad lo más cerca posible del suministro eléctrico, de manera que **nunca** se utilicen cables de extensión.



Asegure un entorno óptimo para su equipo

Ubique el equipo en un lugar **ventilado y seco**.



Evite instalar cerca de calor extremo o sustancias inflamables

No instale el equipo cerca de **fuentes de calor, productos inflamables** o **exposición directa a rayos solares**.



Permita una adecuada circulación del aire

No ubique el equipo cerca de paredes para permitir la normal circulación del aire que requiere el compresor, conserve una distancia mínima de **10 cm (4 pulgadas)** entre el respaldo y el muro.



Mantenga el equipo nivelado para un rendimiento eficiente

Para asegurar el **correcto funcionamiento de su equipo**, es fundamental que esté nivelado. Esto ayuda al drenaje y al rendimiento de la unidad condensadora.

Guía de uso



Al recibir su producto **réviselo detalladamente** para confirmar que se encuentra en perfectas condiciones estéticas.

01



VV-70DBL1PV

Al transportar el equipo, no lo acueste ni incline a más de **30 °**. (Equipos verticales)

02

Cuando el equipo sea transportado, se debe esperar **mínimo 2 horas** para ponerlo a funcionar.



Tener en cuenta que por seguridad su equipo iniciará a trabajar de **2 a 5 minutos** después de enchufado.



03

04



Verifique el voltaje de funcionamiento de su equipo, puede ser de **115v a 220v**.



Antes de ingresar sus productos al equipo, por favor, dejar nivelar temperatura durante **2 horas mínimo**.

05

06

No utilice extensiones eléctricas ni tomacorrientes en mal estado.



Instale el equipo en un área ventilada, que la luz solar no incida de manera directa y conserve por lo menos **2 metros** de distancia de fuentes de calor.



07

08



Su equipo puede presentar **condensación externa** en laterales y vidrios, y puede variar en mayor proporción dependiendo **el lugar de instalación zona geográfica y la humedad relativa**.

09

10

Recuerde que su equipo debe recibir **mantenimiento preventivo periódicamente** para un óptimo funcionamiento, puede seguir las indicaciones dadas en el stricker de uso, ubicado en la parte de enfrente o laterales del equipo.



No realizarlo es causal de pérdida de garantía.



Información importante sobre seguridad



Este equipo no se debe usar, limpiar o mantener por personas (incluyendo niños) con capacidades físicas, sensoriales o mentales reducidas o falta de experiencia y conocimiento, a menos que hayan recibido supervisión o instrucción.



Mantenga los dedos alejados de las áreas con peligro de aprisionamiento; los espacios entre las puertas y el gabinete son necesariamente pequeños; tenga cuidado al cerrar las puertas cuando haya niños en el área.



No permita que los niños jueguen con el equipo, se suban, se paren o se cuelguen de los estantes de la unidad con el fin de prevenir daños del refrigerador y lesiones personales.

Desempaquete e instalación

Retire el plástico transparente, evite usar cuchillos o herramientas filosas cerca de las partes del equipo para no rayarlas.

Mueva el equipo lo más cerca posible de su ubicación final antes de retirar las bases de madera.

Asegúrese que el refrigerador esté sobre superficies niveladas y firmes para que se mantenga estable mientras lo desplaza acompañado de dos o más personas. En caso de no hacerlo, correrá con el riesgo de padecer dolores musculares o lesiones.

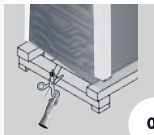

Corte y retire el zuncho ubicado en la parte inferior del equipo.

01



Quite las bases de madera, con ayuda de dos o más personas, moviendo el equipo de los laterales.

02



Retire el plástico transparente y el icopor que se encuentran protegiendo las esquinas del equipo.

03



Evite tener posturas forzadas, estas posiciones "extremas" pueden generar lesiones músculoesqueléticas que afectan principalmente a **cuello, tronco, brazos y piernas**.

Conexión eléctrica:



¡JAMÁS USE UN ENCHUFE ADAPTADOR! Un enchufe adaptador modifica la configuración original del enchufe con el que viene el equipo al conectarlo a una fuente de alimentación.

Para su seguridad personal y protección del equipo, verifique la existencia de **conexión a tierra en la red eléctrica**. Si tiene dudas, **solicite la asistencia de un electricista autorizado**.

ADVERTENCIA:

No conecte el equipo a una conexión hembra compartida con otros artefactos eléctricos, la conexión eléctrica debe ser **individual para cada equipo**.

Si el cordón de alimentación es dañado, sustitúyase y no intente repararlo.

Repáre o sustituya inmediatamente todos los cables de alimentación que hayan empezado a deshilarse o presenten algún otro daño. **NO** utilice un cable que presente grietas o daños por abrasión en toda su longitud o en alguno de sus extremos.

(La siguiente información solo aplica para los equipos fuentes de agua)



Cuando desee conectar su fuente grifo a un tanque elevado para agua, asegúrese que este se encuentre a más de **4 metros de altura** con respecto a la fuente para poder obtener una buena presión de agua.



Espere alrededor **10 minutos** para que su equipo realice el enfriamiento del agua, luego de transcurrido ese tiempo descargue un primer vaso de agua sin consumir, permita que el equipo trabaje durante cinco minutos, para luego utilizar su fuente obteniendo agua con una temperatura entre **6°C y 11°C**.

Puesta en marcha

Una vez conectado el equipo y antes de cargarlo con productos, es necesario que funcione mínimo por **1 hora**, tanto por primera vez como después de detenciones por limpieza u otro motivo.

En **Cubeteros**, no cargue el equipo con productos calientes, déjelos enfriar hasta llegar a la temperatura ambiente.

No exceder el nivel de **carga máxima** del equipo.



Los equipos de baja temperatura están diseñados para conservar productos previamente congelados. En caso de ocurrir un corte del suministro eléctrico, **evite** abrir las tapas del equipo para mantener el frío por un tiempo prolongado.

Desconectar y conectar el equipo (por ejemplo en las noches) puede generar un **elevado consumo de energía** y al tener un comportamiento de congelación, el producto en su interior se puede dañar. Debe permanecer conectado todo el tiempo, siempre y cuando el fluido eléctrico sea estable.

Limpeza y mantenimiento

Manipulación del equipo

ADVERTENCIA:

Antes de realizar las siguientes operaciones, desconecte el equipo de la red de suministro de energía eléctrica.

Utilice guantes de protección, anti cortes.

- 01 Debe deshielar el equipo naturalmente. ¡No utilice agua caliente o elementos corto punzantes!
- 02 Use un trapo suave o una esponja no abrasiva con agua tibia y jabón neutro. No utilice ningún tipo de abrasivos o polvos de pulir.
- 03 Para la limpieza interior y exterior, utilice un paño húmedo con agua y jabón neutro.
- 04 Si su equipo no estará en uso por un largo tiempo, recomendamos desconectarlo de la energía eléctrica, abrir la puerta para que el aire seque la partes interiores del mueble, antes de guardarlo cerrado.

Mantén tu condensador libre de suciedad

07



Ref. Condensador cobre



Ref. Condensador tubo varilla

Limpie el condensador, mínimo cada **2 meses**, extrayendo el polvo y las pelusas que se acumulan sobre él, utilizando una escobilla o una aspiradora.

Limpeza efectiva

08

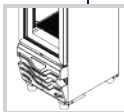

Ref. VV-9DBL1PV

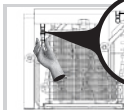

En caso de efectuar un lavado del equipo, retire la manguera de limpieza ubicada en la parte frontal. Realice el movimiento de la mano hacia abajo para desprenderla del cilindro plástico.

Pieza de plástico.



Ventilación eficiente con rejillas limpias

Mejor flujo y ahorro energético

05



Ref. Rejilla metálica



Ref. Rejilla plástica

Para un funcionamiento eficiente, las rejillas de ventilación deben mantenerse limpias y libres de polvo u otros elementos.

06



Ref. Rejilla metálica



Ref. Rejilla plástica

Retire la rejilla del equipo desajustando los tornillos que la sujetan, utilice un destornillador si es necesario y reinstale al finalizar. Revise si el condensador se encuentra obstruido por algún objeto, ya que esto **evita el flujo de aire** y causa deficiencia en el equipo.

IMPORTANTE:

Para congeladores el descongelamiento es recomendable realizarlo cada 8 días para conservar las prestaciones y condiciones óptimas del equipo, limpie con espátula plástica la formación de hielo en las paredes, no utilice objetos metálicos o con puntas.

En caso de que el equipo presente algún problema de funcionamiento, verifique lo siguiente antes de llamar al servicio técnico de Inducol S.A.S.

Controles electrónicos y electromecánicos de temperatura

La manipulación excesiva del control de temperatura puede ocasionar dificultades de servicio. Si alguna vez se necesita reemplazar el control de temperatura, asegúrese de pedir el repuesto a su distribuidor INDUCOL o a su agente de servicio recomendado.



Evite cambios bruscos

No realice ajustes frecuentes ni bruscos de la temperatura, ya que esto puede afectar la eficiencia del refrigerador y aumentar el consumo energético.



Tiempo de estabilización

Después de ajustar la temperatura por primera vez o al conectar el refrigerador, deja que el equipo funcione durante varias horas para alcanzar la temperatura ideal antes de cargarlo con productos.



Instalación de parrillas

Inserte los soportes en la cremallera, teniendo en cuenta la altura requerida para los productos que se van a refrigerar.

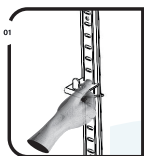

Ubique las parrillas en la altura que mejor se ajuste a tus necesidades de almacenamiento, asegúrate de que estén niveladas y no obstruyan el flujo de aire dentro del refrigerador.

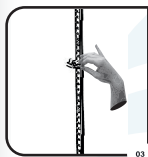

Incline el soporte para insertarlo en la cremallera.

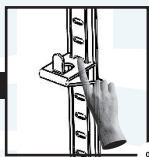

Asegure la parte superior e inferior del soporte en el orificio correspondiente.



Realice la misma operación con los cuatro soportes, conservando la misma altura, para la nivelación de las parrillas.



Verifique que el soporte se encuentre seguro en el soporte parrilla.

NOTA: Es posible que deba apretar o girar la parte inferior del clip del estante para una instalación adecuada.

Para soltar las parrillas, realice la operación de manera inversa.

ADVERTENCIA – NO use pinzas ni ninguna otra herramienta para colocar los ganchos para las parrillas. Alterar los ganchos para las parrillas de cualquier forma hará que las parrillas queden inestables.

Instalación de canastillas

01 Coloque las canastillas sobre el marco interno del equipo, asegurándose de que estén posicionadas de manera uniforme y nivelada.

02 Verifique que los ganchos de las canastillas hagan contacto directo con la superficie del marco interno del refrigerador.



- 03** Evite sobrecargar las canastillas para prevenir deformaciones o caídas. Distribuya el peso de los productos de manera uniforme.

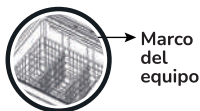

Congelador Horizontal

Piezas del equipo

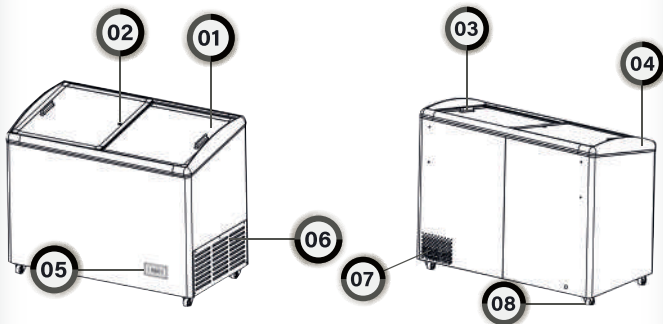

1. Puerta
2. Cerradura
3. Manija superior
4. Marco inyectado
5. Control
6. Rejilla lateral
7. Troquelado para ventilación
8. Rueda



Asegurese de introducir la llave en la cerradura, girarla y retirarla.

Congelador Vertical

Piezas del equipo

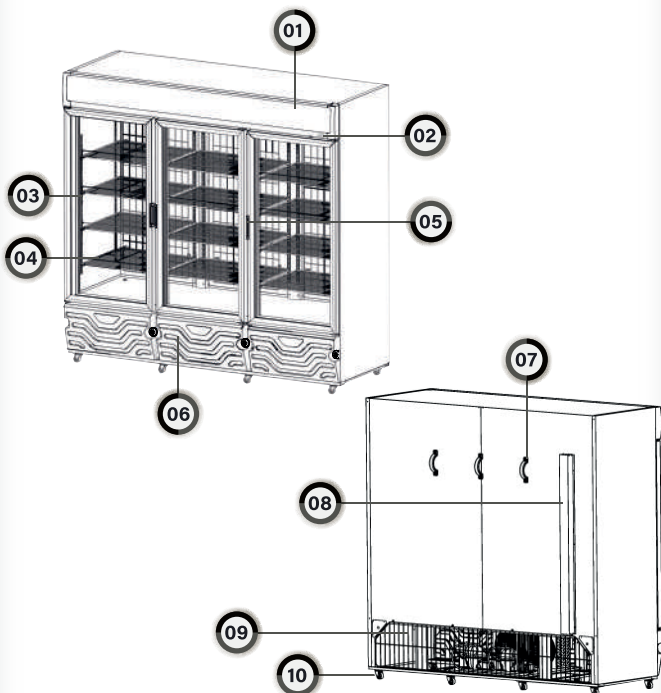

- 1. Display frontal
- 2. Control
- 3. Cremallera
- 4. Parrilla
- 5. Manija frontal

- 6. Rejilla frontal
- 7. Manija posterior
- 8. Tapa tubo
- 9. Rejilla posterior
- 10. Rueda



Vitrina Vertical

Piezas del equipo

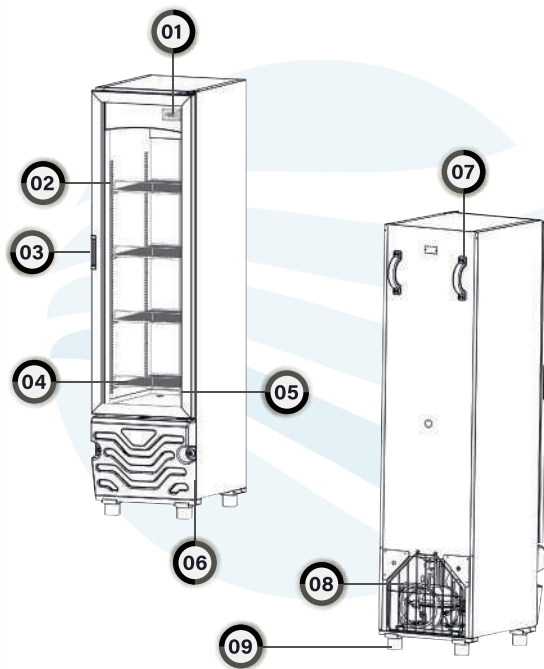

1. Control
2. Cremallera
3. Manija frontal
4. Parrilla
5. Desagüe gris

6. Rejilla frontal
7. Manija posterior
8. Rejilla posterior
9. Nivelador



Vitrina Horizontal

Piezas del equipo

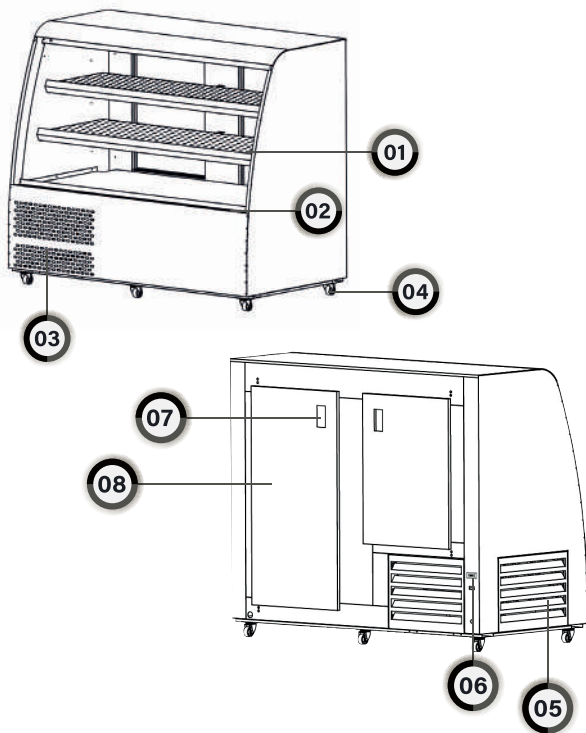

1. Entrepaños
2. Perfil térmico
3. Troquelado para ventilación
4. Rueda

5. Rejilla lateral
6. Control
7. Manija posterior
8. Puerta



Cubeteros

Piezas del equipo

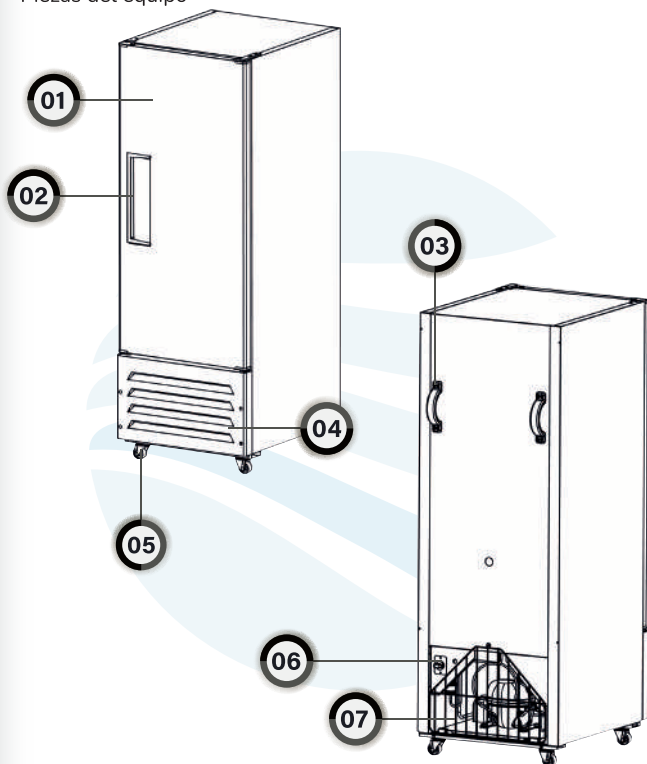

1. Puerta

2. Manija frontal

3. Manija posterior

4. Rejilla frontal

5. Rueda

6. Control

7. Rejilla posterior

Enfriador Horizontal

Piezas del equipo

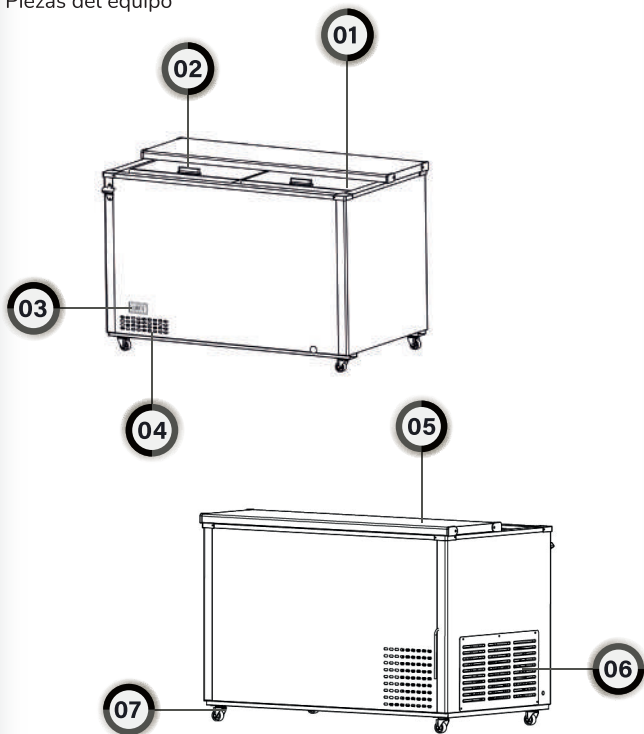

1. Puerta

2. Manija superior

3. Control

4. Troquelado para ventilación

5. Cubierta / mostrador

6. Rejilla lateral

7. Rueda



Fuente de agua

Piezas del equipo

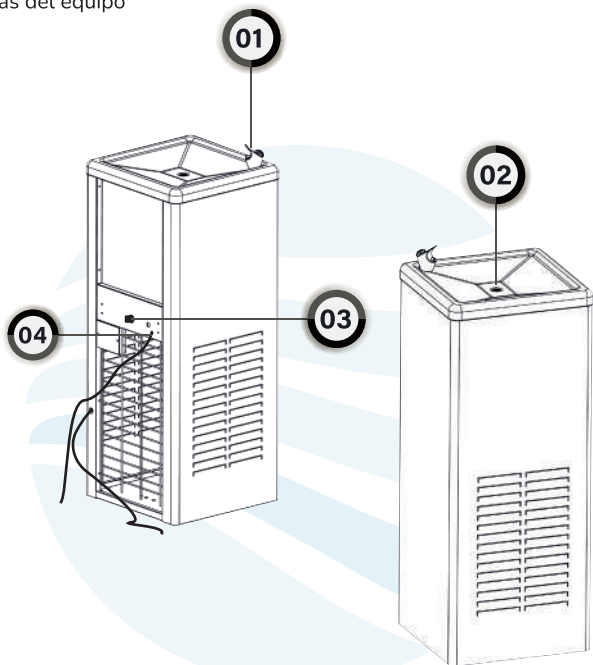

1. Grifo
2. Bandeja de desagüe
3. Tubo de desagüe
4. Entrada de agua
5. Rejilla lateral
6. Rejilla posterior



Guía rápida de solución de fallos

Fallas	Causas posibles	Soluciones
El equipo no enciende	El control está en retardo.	1. Espere entre 3 a 7 minutos. 2. Revisar la conexión eléctrica buscando un posible corto.
Control en modo seguridad		
Enfriamiento insuficiente	1. El equipo está mal ubicado, ya que no se respetan los 10 cm de separación con la pared. 2. Recibe la incidencia directa de los rayos solares y está cerca de fuentes de calor. 3. Condensador sucio. 4. Hielo acumulado en el evaporador o entrepaños. 5. Falta de mantenimiento.	1. Reubicar el equipo de acuerdo a las instrucciones. 2. / 3. Límpielo de acuerdo a las instrucciones. 4. Llame al centro de servicio autorizado.
Presenta ruido inusual	1. Equipo no nivelado. 2. Ruidos en el sistema de refrigeración. 3. Ruidos en la tubería.	1. Nivele el equipo. 2. Verifique que no haya obstáculos en la unidad condensadora. Si hay, desconecte y retirelos. 3. Llame al centro de servicio autorizado.
Olor desagradable	1. Falta de limpieza, bacterias y hongos en el interior.	1. Limpia el interior y exterior del refrigerador con regularidad.
Si su equipo cuenta con iluminación y esta es defectuosa.	1. La lámpara no enciende. 2. Lámpara fundida. 3. Iluminación intermitente.	1. / 2. Cambiar la lámpara. 3. Llame al centro de servicio autorizado.

Realice una revisión previa antes de contactar al servicio técnico o distribuidor; si el problema persiste, comuníquese con el centro de servicio autorizado.



Servicio técnico
605 727 9868

Disposición de equipos viejos

Advertencia de riesgos químicos

01



El sistema de refrigeración contiene fluidos que requieren un tratado especial para evitar **riesgos químicos**.

02



Las fallas prolongadas pueden generar **vapores peligrosos**. Abra la puerta con cuidado después de un corte de energía.



Al final de la vida útil del equipo, **contacte** al gestor autorizado para su correcta disposición.



Sonidos normales en el funcionamiento de su equipo

Es lógico preocuparse cuando su refrigerador hace ruido, pues en ocasiones puede ser un síntoma de que algo no va bien. La realidad es que sonidos de pequeñas gotas, zumbidos, alguna especie de silbido o ciertos chasquidos, pueden ser más habituales de lo que creemos.

Tenga en cuenta la siguiente información que le ayudará a identificar los sonidos frecuentes que genera su equipo:

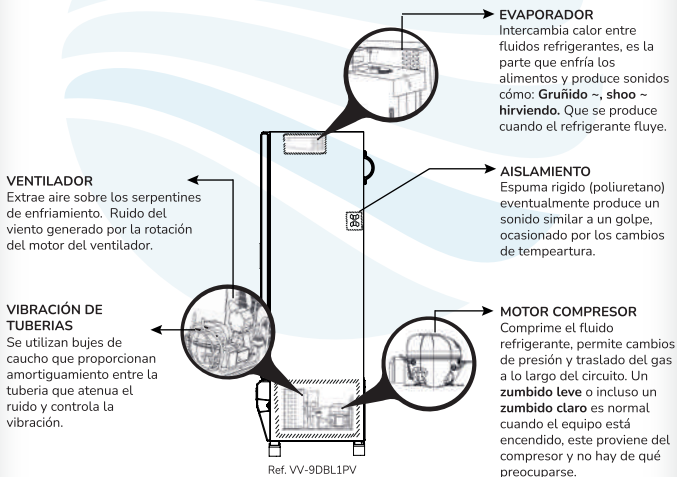

Para brindarle la mejor atención, asegúrese de tener los siguientes datos de su producto: **Modelo, número de serie, fecha de factura y lugar de compra.**

Espacio de etiqueta
correspondiente a
su equipo



INDUCOL S.A.S. se reserva el derecho de modificar el derecho de modificar total o parcialmente la información aquí contenida sin previo aviso.